

Fahrpläne Basel Ost ab 08.02.2016

Stunden: 0 - 12

Niederlassung Südwest

Jahresfahrplan 2016 vom: 13. Dezember 2015 bis: 10. Dezember 2016
Gültig vom: 08. Februar 2016 bis: 03. April 2016 / täglich

Fahrpläne Basel Ost ab 08.02.2016

Stunden: 0 - 12

Basel Bad Bf - Riehen	
P2B	
Hauptbahn	
120	
4400	
2.6	0.8
2.2	3.0
1.3	4.3

Basel Bad Bf - Grenzach	
GNT und P2B	
Hauptbahn	
130 >160 <	
4000	
2.5	2.4
273.2	275.6

Basel Bad Bf - Riehen	
P2B	
Hauptbahn	
120	
4400	
2.6	0.8
2.2	3.0
1.3	4.3

Basel Bad Bf - Grenzach	
GNT und P2B	
Hauptbahn	
130 >160 <	
4000	
2.5	2.4
273.2	275.6

Basel Bad Bf - Riehen	
P2B	
Hauptbahn	
120	
4400	
2.6	0.8
2.2	3.0
1.3	4.3

Basel Bad Bf - Grenzach	
GNT und P2B	
Hauptbahn	
130 >160 <	
4000	
2.5	2.4
273.2	275.6

BAV 525
Basel Bad Bf
Riehen Niederholz Hp
Riehen
Riehen LG
Grenzach

BAV 521 / 2
Basel Bad Bf LG
Ssk 9093 / Ssk 9092
Grenzach

BAV 525
Basel Bad Bf
Riehen Niederholz Hp
Riehen
Riehen LG
Grenzach

BAV 521 / 2
Basel Bad Bf LG
Ssk 9093 / Ssk 9092
Grenzach

BAV 525
Basel Bad Bf
Riehen Niederholz Hp
Riehen
Riehen LG
Grenzach

BAV 521 / 2
Basel Bad Bf LG
Ssk 9093 / Ssk 9092
Grenzach

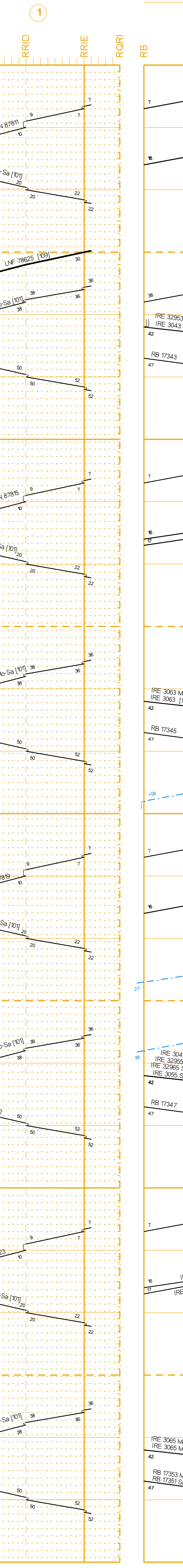
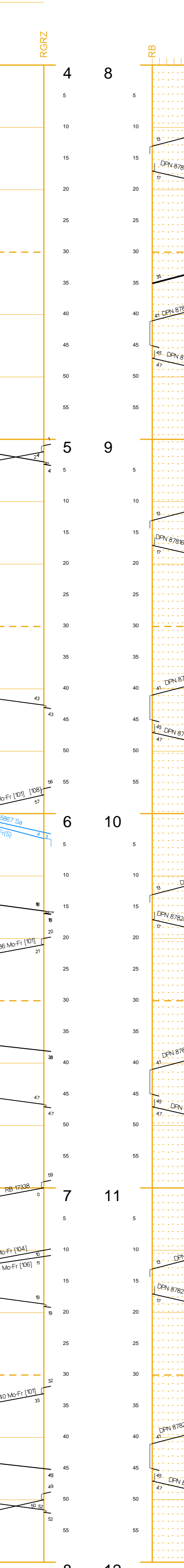
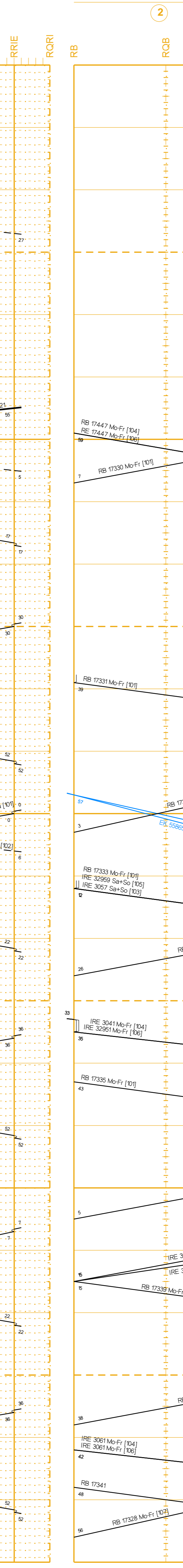
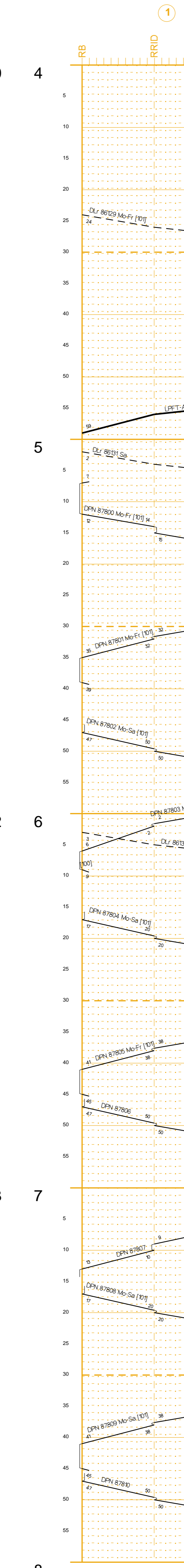
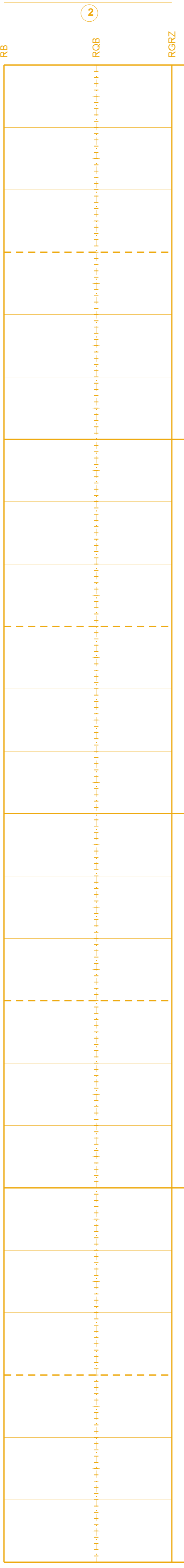
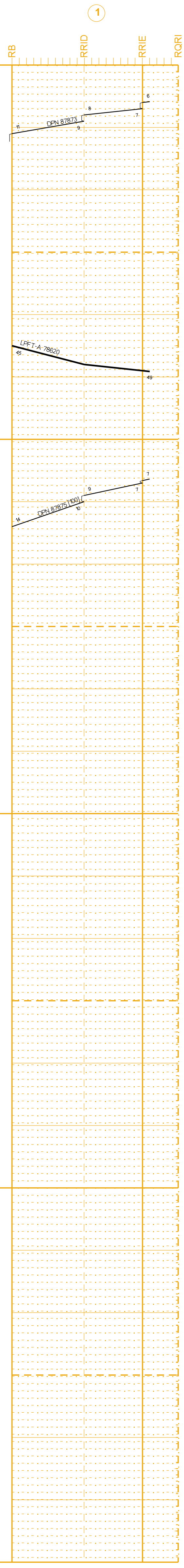

[100] Einfahrt Stumpfgleis oder Frühhalt
[101] nicht: 25.3.16, 28.3.16
auch: 25.3.16, 28.3.16
[102] 8.2.16 - 28.3.16 Sa+So
auch: 25.3.16, 28.3.16
[103] 8.2.16 - 29.3.16 Mo-Fr
nicht: 25.3.16, 28.3.16
[104] 2.4.16 - 3.4.16 Sa+So
[105]

[106] 30.3.16 - 3.4.16 Mo-Fr
[107] 8.2.16 - 24.3.16 Mo-Fr
[108] Einfahrt Stumpfgleis oder Frühhalt
[109] nicht: 25.3.16, 28.3.16
auch: 25.3.16, 28.3.16
[110] 8.2.16 - 5.3.16 Sa
7.3.16 - 3.4.16 Fr-Mo
nicht: 27.3.16
[111] 8.2.16 - 29.3.16

[111] 30.3.16 - 3.4.16
[112] auch: 25.3.16, 28.3.16, 29.3.16,
30.3.16, 31.3.16, 1.4.16
[113] 8.2.16 - 29.3.16 Mo-Fr
auch: 26.3.16, 27.3.16
←

[111] 30.3.16 - 3.4.16
[112] auch: 25.3.16, 28.3.16, 29.3.16,
30.3.16, 31.3.16, 1.4.16
[113] 8.2.16 - 29.3.16 Mo-Fr
auch: 26.3.16, 27.3.16
←

[111] 30.3.16 - 3.4.16
[112] auch: 25.3.16, 28.3.16, 29.3.16,
30.3.16, 31.3.16, 1.4.16
[113] 8.2.16 - 29.3.16 Mo-Fr
auch: 26.3.16, 27.3.16
←

[111] 30.3.16 - 3.4.16
[112] auch: 25.3.16, 28.3.16, 29.3.16,
30.3.16, 31.3.16, 1.4.16
[113] 8.2.16 - 29.3.16 Mo-Fr
auch: 26.3.16, 27.3.16
←

[111] 30.3.16 - 3.4.16
[112] auch: 25.3.16, 28.3.16, 29.3.16,
30.3.16, 31.3.16, 1.4.16
[113] 8.2.16 - 29.3.16 Mo-Fr
auch: 26.3.16, 27.3.16
←

Basel Bad Bf - Riehen	
P2B	
Hauptbahn	
120	
4000	
2.6	0.9
2.2	3.0
1.3	4.3

Basel Bad Bf - Grenzach	
GNT und P2B	
Hauptbahn	
130 > 160 <	
4000	
2.5	2.4
2.7	2.4
2.6	2.6

Basel Bad Bf - Riehen	
P2B	
Hauptbahn	
120	
4000	
2.6	0.9
2.2	3.0
1.3	4.3

Basel Bad Bf - Grenzach	
GNT und P2B	
Hauptbahn	
130 > 160 <	
4000	
2.5	2.4
2.7	2.4
2.6	2.6

Basel Bad Bf - Riehen	
P2B	
Hauptbahn	
120	
4000	
2.6	0.9
2.2	3.0
1.3	4.3

Basel Bad Bf - Grenzach	
GNT und P2B	
Hauptbahn	
130 > 160 <	
4000	
2.5	2.4
2.7	2.4
2.6	2.6

BAV 525
Basel Bad Bf
Riehen Niederholz Hp
Riehen
Riehen LGr
Grenzach

BAV 521 / 2
Basel Bad Bf
Basel Bad Bf LGr
Ssk 9093 / Ssk 9092
Grenzach

BAV 525
Basel Bad Bf
Riehen Niederholz Hp
Riehen
Riehen LGr
Grenzach

BAV 521 / 2
Basel Bad Bf
Basel Bad Bf LGr
Ssk 9093 / Ssk 9092
Grenzach

BAV 525
Basel Bad Bf
Riehen Niederholz Hp
Riehen
Riehen LGr
Grenzach

BAV 521 / 2
Basel Bad Bf
Basel Bad Bf LGr
Ssk 9093 / Ssk 9092
Grenzach

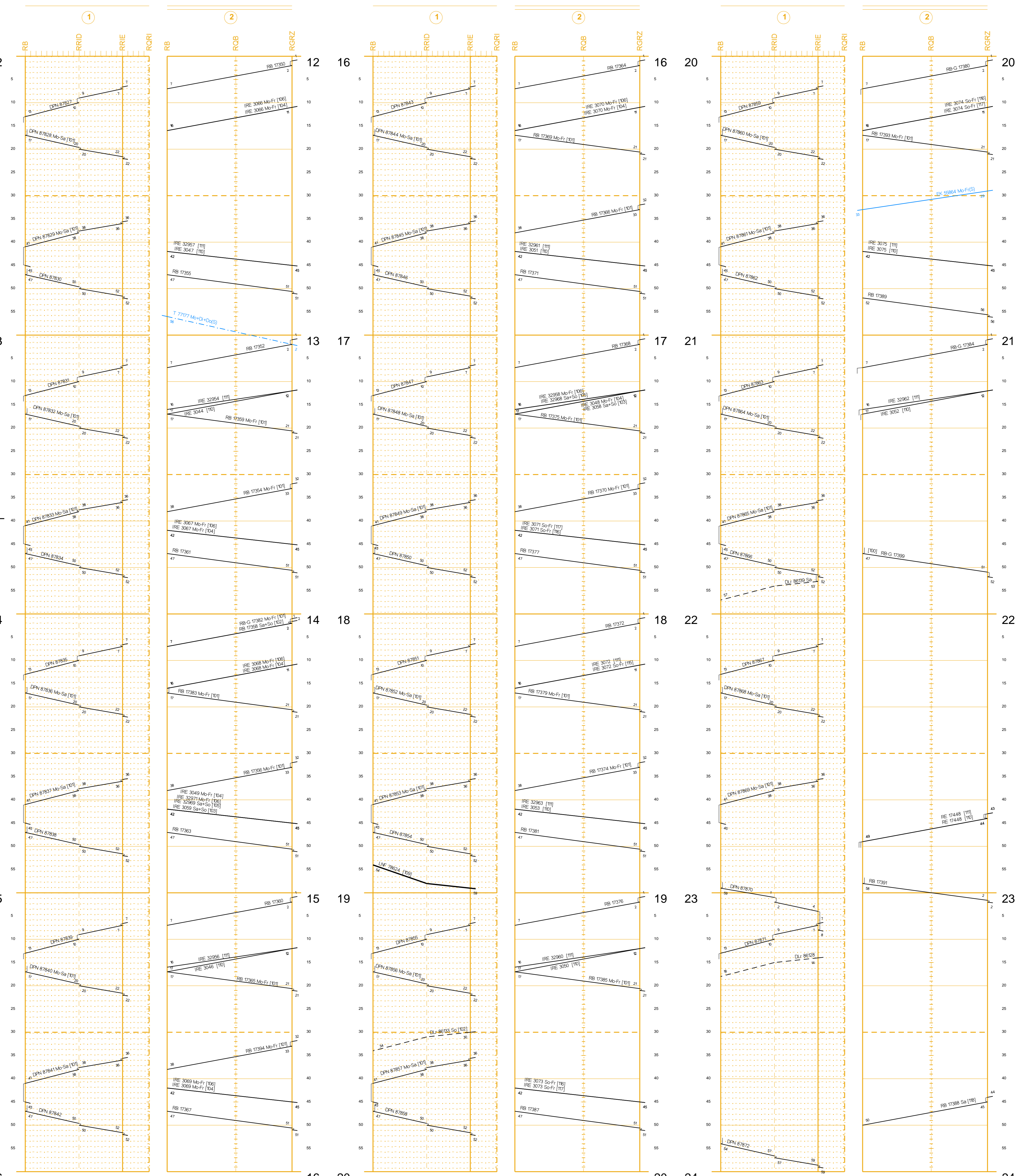

[100] Einfahrt Stumpfgleis oder Frühhalt nicht: 25.3.16, 28.3.16	[106] 30.3.16 - 3.4.16 Mo-Fr	[116] 8.2.16 - 29.3.16 So-Fr
[101] nicht: 25.3.16, 28.3.16	[109] 8.2.16 - 5.3.16 Sa	[117] 30.3.16 - 3.4.16 So-Fr
[102] auch: 25.3.16, 28.3.16	[110] 8.2.16 - 29.3.16	[118] auch: 24.3.16
[103] 8.2.16 - 28.3.16 Sa+So auch: 25.3.16, 28.3.16	[111] 30.3.16 - 3.4.16	
[104] 8.2.16 - 29.3.16 Mo-Fr nicht: 25.3.16, 28.3.16	[115] 8.2.16 - 29.3.16 So-Fr auch: 26.3.16	
[105] 2.4.16 - 3.4.16 Sa+So		